

WALL MOUNTED – WANDMONTAGE – VÆGMONTAGE

UK – System 50 + 63 + 75 WM

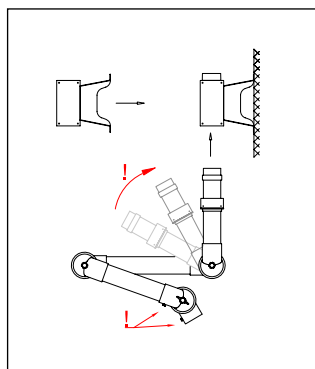

Fig. 1

1. Fasten the wall bracket solidly to the wall or column. When mounting the wall bracket be aware of the considerable strain the operation of the arm will transmit to the bracket.
2. Considering the internal spring, it is important to turn the socket pipe in the direction of the arrow (1) and that the fingerscrews (2) are faced forward.
3. Place the socket pipe in the wall bracket(3) and fasten the square-guide with the included screws.
4. The extraction arm can be turned 190° in the wall bracket.

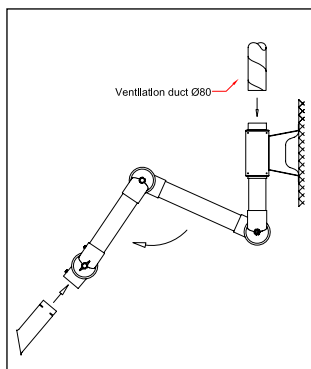

Fig. 2

1. Connect the main ventilation duct directly to the top of the wall bracket. For other connection options see instruction for wall bracket.
2. Unfold the extraction arm in the direction of the arrow.
3. Place the connection pipe of the accessory in the joint. Turn the slit on the connection pipe towards the small fingerscrew on the joint. When screwed in the fingerscrew will hold the accessory in place in the joint.
4. Finally make sure the damper is open.
5. The extraction arm is now ready for use.

D – System 50 + 63 + 75 WM



Abb. 1

1. Wandhalter fest an die Wand oder der Säule montieren. Bitte bemerken Sie die erhebliche Belastung des Wandhalters bei der Handhabung des Absaugarms.
2. Wegen der inwendigen Feder, muss der Absaugarm in Richtung des Pfeils entfaltet werden (2). Daumenschrauben (1) vorwärts zeigen.
3. Sockelrohr in das Loch des Wandhalters plazieren (3) und viereckigen Steuerteil festschrauben.
4. Der Absaugarm ist jetzt im Wandhalter 190° drehbar.

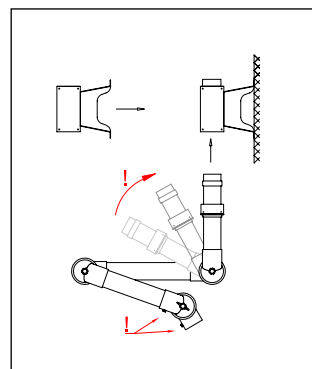

Abb. 2

1. Abluftrohr direkt mit dem oberen viereckigen Steuerteil verbinden. Für weitere Montagelösungen, siehe Instruktion für Wandhalter anschluss.
2. Absaugarm in Richtung des Pfeils entfalten.
3. Rohrstützen des Zubehörs in Gelenkrohr plazieren. Schlitz des Rohrstützens nach der kleinen Daumenschraube drehen. Die festgeschraubte Daumenschraube hält das Zubehör im Gelenk fest.
4. Beachten Sie, dass die Drosselklappe offen steht.
5. Der Absaugarm ist jetzt betriebsbereit.

DK – System 50 + 63 + 75 HM

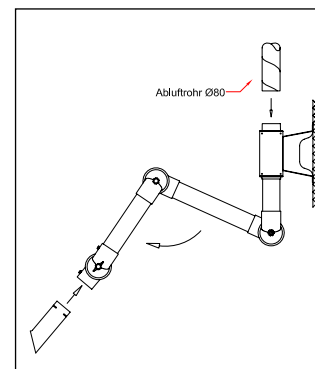
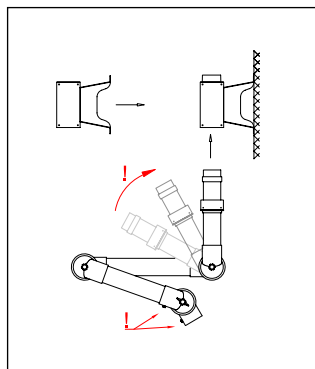

Fig. 1

1. Vægbeslaget skal forankres godt i væggen/ på søjlen ved montagen af hensyn til det moment, sugearmen overfører til beslaget.
2. Vær opmærksom på, at sokkelrøret drejes i pilens retning (1) og at fingerskruerne (2) vender fremad af hensyn til den indvendige fjeder.
3. Placér sokkelrøret i vægbeslaget og fastgør firkantstyret med de medfølgende skruer.
4. Det er nu muligt at dreje armen 190° i vægbeslaget.

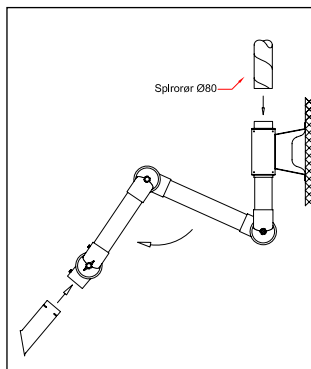

Fig. 2

1. Tilslut ventilationskanalen direkte til toppen af vægbeslaget og fastgør. For yderligere tilslutningsmuligheder, se instruktion for tilslutning til vægbeslag.
2. Fold sugearmen ud i pilens retning.
3. Skub tilbehørets rørstuds op i leddet. Drej rørstutsen, til den lille slids vender op mod fingerskruen. Når denne er skruet i, holder den tilbehøret på plads i leddet.
4. Kontrollér, at spjældet er åbent.
5. Sugearmen er nu klar til brug.

See MAINTENANCE AND CLEANING
at www.alsident.com under "Technical Information"

Siehe ANWENDUNG UND UNTERHALT unter
www.alsident.com unter "Technische Information"

Se DRIFT- OG VEDLIGEHOLDELSESMANUAL på
www.alsident.com under "Teknisk Info"

All rights reserved
Alle Rechte vorbehalten
Alle rettigheder forbeholdt

CEILING MOUNTED – DECKENMONTAGE – LOFTMONTAGE

UK – System 50 + 63 + 75 CM

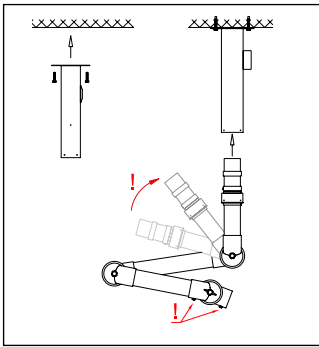

Fig. 1

1. Mount the column under the ceiling.
2. The operation of the extraction arm will transmit a considerable strain to the column. The column must therefore be mounted on a solid ceiling.
3. Considering the internal spring, it is important to turn the socket pipe in the direction of the arrow (!) and that the fingerscrews (!) are faced forward.
4. Place the socket pipe in the ceiling column and fasten the square-guide with the included screws.
5. The extraction arm can now be turned 360° in the column.

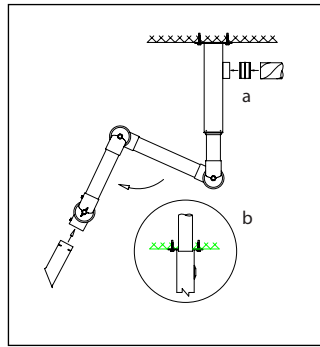

Fig. 2

1. For side connection (Fig. 2a) the main ventilation duct (80mm dia.) can be connected directly to the outlet on the side of the column.
For top connection (Fig. 2b) the main ventilation duct is put through the ceiling and directly into the column. Make sure to tighten the gap between the ceiling and duct with a filler.
2. Unfold the extraction arm in the direction of the arrow.
3. Place the connection pipe of the accessory in the joint. Turn the small slit in the connection pipe towards the fingerscrew. When screwed in the fingerscrew will hold the accessory in place in the joint.
4. Finally make sure the damper is open.
5. The extraction arm is now ready for use.

D – System 50 + 63 + 75 DM



Abb. 1

1. Der Sockelkasten in der Decke festschrauben.
2. Bitte beachten Sie die erhebliche Belastung des Sockelkastens bei der Handhabung des Absaugarms. Der Sockelkasten muss deshalb auf einer stabilen Decke montiert werden.
3. Wegen der inwendigen Feder, muss der Absaugarm in Richtung des Pfeils entfaltet werden (!) Daumenschrauben (!) vorwärts zeigen.
4. Das Sockelrohr in der Sockelkasten plazieren und viereckigen Steuerteil festschrauben.
5. Der Absaugarm ist jetzt im Sockelkasten 360° drehbar.

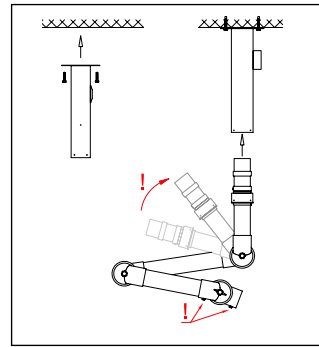

Abb. 2

1. Für Seitenanschluss (Abb. 2a) kann das Abluftrohr (80 mm Durchm.) direkt am Seitenstutzen des Sockelkastens verbunden werden.
Für Anschluss oben (Abb. 2b) geht das Abluftrohr durch die Decke und wird mit dem Sockelkasten von oben verbunden. Der Spalt zwischen Decke und Abluftrohr muss versiegelt werden.
2. Absaugarm in Richtung des Pfeils entfalten.
3. Rohrstützen des Zubehörs in Gelenkrohr plazieren. Schlitz des Rohrstützens nach der kleinen Daumenschraube drehen. Die festgeschraubte Daumenschraube hält das Zubehör im Gelenk fest.
4. Beachten Sie, dass die Drosselklappe offen steht.
5. Der Absaugarm ist jetzt betriebsbereit.

DK – System 50 + 63 + 75 HMS

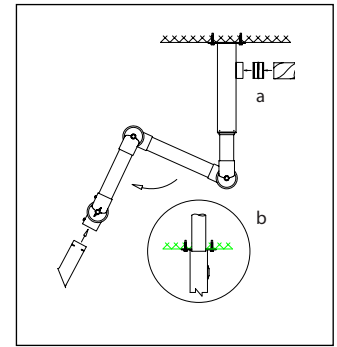
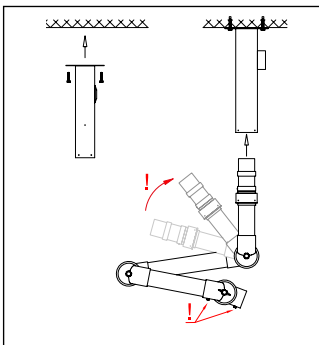

Fig. 1

1. Montér sokkelkassen på det bærende loft/dæk.
2. Af hensyn til det moment, bevægelse af sugearmen overfører til sokkelkassen, og sokkelkassens vægt skal denne monteres på et solidt loft, f.eks. betondæk.
3. Af hensyn til den indvendige fjeder i sokkelledet er det vigtigt, at sokkelrøret foldes ud i pilens retning (!), og fingerskruerne (!) skal vende frem.
4. Placér sokkelrøret i sokkelkassen, og fastgør firkantsstyret med de medfølgende skruer.
5. Sugearmen kan nu drejes 360° i sokkelkassen.

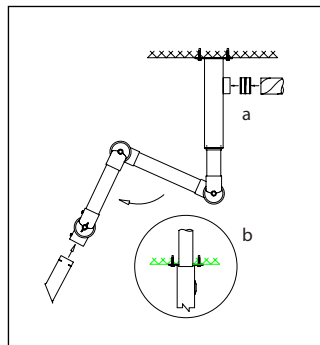

Fig. 2

1. Ved sidetilslutning (fig. 2a) kan ventilationskanalen (Ø80 mm) tilsluttes direkte til udtaget på sokkelkassens side. Ved toptilslutning (fig. 2b) føres ventilationskanalen gennem loftet og ned i sokkelkassen. Vær opmærksom på at tætte hullet mellem loft og ventilationskanal med en fugt.
2. Fold sugearmen ud ved at dreje i pilens retning.
3. Skub tilbehørets rørstuds op i leddet. Drej rørstutsen, til slidsen vender op mod den lille fingerskrue. Når fingerskruen er skruet i, vil den holde tilbehøret på plads i leddet.
4. Kontrollér, at spjældet er åbent.
5. Sugearmen er nu klar til brug.

HM + HMS

Alsident® System 50 + 63 + 75

Aluminium & Chemical Resistant
Aluminium & Chemisch Beständig
Aluminium & Kemisk Resistent

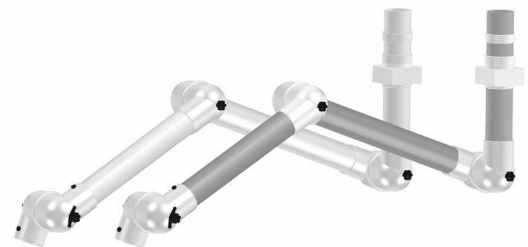

Wall- and Ceiling mounting
Wand- und Deckenmontage
Væg- og Loftmontage

Alsident® System A/S

Finlandsvej 10 | DK-8450 Hammel | Tlf.: +45 86 96 50 00
info@alsident.com | www.alsident.com

alsident®
system