



## Beskrivelse

- Metalskærm anbefalet til varme gasser, dampe og lette støv koncentrationer m.v
- Egnede til autoklave
- Diameter: Ø200 mm
- Skærm, flange og rørstuds i aluakeret aluminium - overflade 10 µ



## Udsugningseffektivitet

De relativt lave udsugningseffektiviteter angiver, at skærmen ikke er placeret i sin optimale position. For system 100 er målinger foretaget for en tilsvarende men bedre placeret skærm se varenr. [1-10024](#).

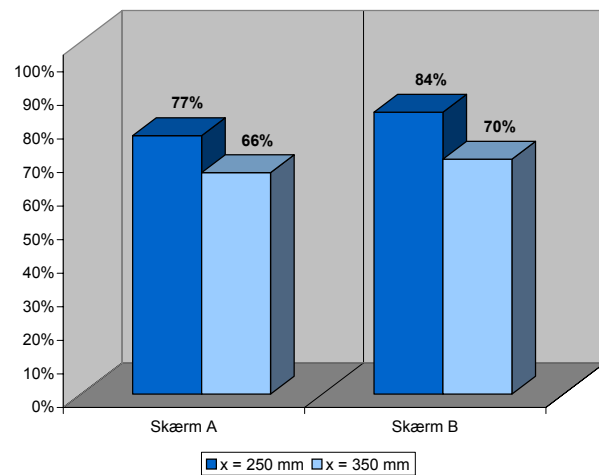
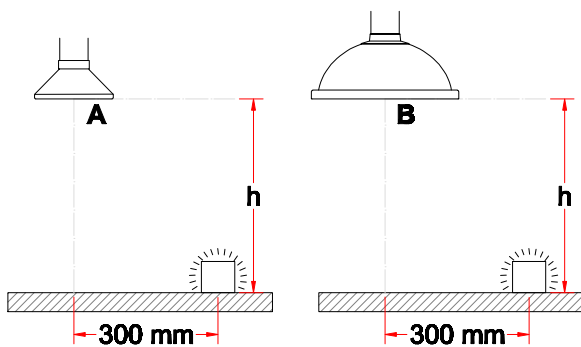

## Tegning

